



# インストール - マニュアル - SERENE

WF-LA-1789-2-8x33\_D  
 2 プリズム シャンデリア  
 形状：プリズム  
 寸法：約8x 33cm  
 重量：約2.8kg  
 1個電球 G4ウォームホワイト1.5W  
 (調光不可)

サスペンション：2本のステンレス鋼線 / 3m。  
 高さが調整できます。

外部変圧器 / 天井

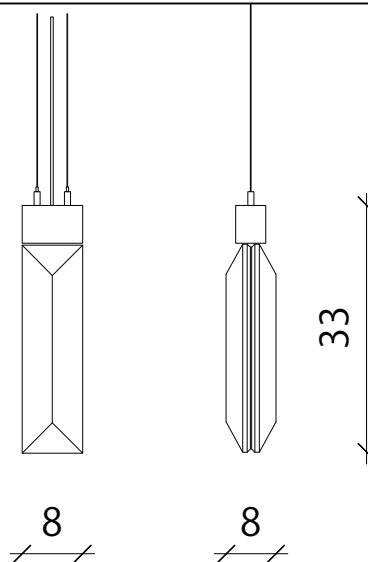

## プリズム

WF-LA-1789-2-8x33\_D\_Figurines\_code  
 DoublePrism Suspension

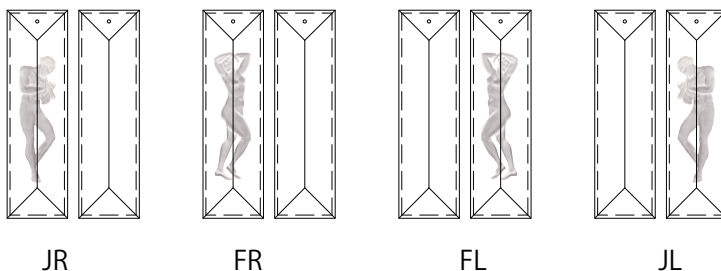

WF-LA-1789-2-8x33\_D\_Dahlia\_code  
 DoublePrism Suspension

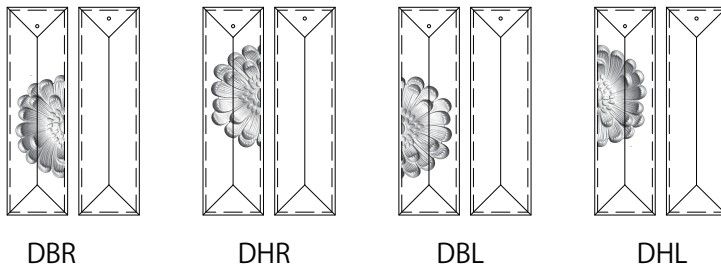

	INSTALLATION SERENE	2008 copyrightby		<b>WINDFALL &amp; LALIQUE</b> WINDFALL GmbH Amalienstrasse 81a D 80799 München fon. +49 (0) 89 28807920/21 fax. +49 (0) 89 28807922 www.windfall-gmbtcom mail@windfall-gmbtcom	LALIQUE 11 rue Royale 75008 Paris France fon. +33 (0) 1 5305 121 mail@laliq.com www.laliq.com
		WINDFALL Contemporary Crystal Lighting			



## 1. 部品チェック

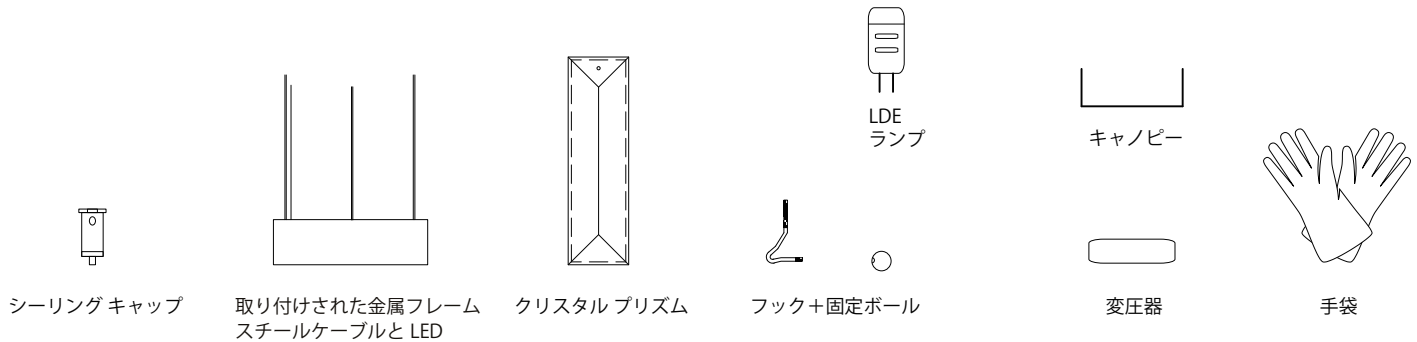

## 2. 技術者と必要な道具

- シャンデリアの組み立て / 分解は、国の規則を守って 2 人の専門的な電気工事が行う必要があります。
- 天井取り付けについて、WINDFALL & LALIQUE は天井ブラケットを提供していません。サポートによる適切なブラケットを使ってください。

## 3. 備考

- WINDFALL & LALIQUE は取り付け強度不足による落下等につきまして、一切の責任を負いません。
- 電源がオフになっている状態を確認してください。
- トイレとバスルーム以外の場所
- 光源を直接見ないでください。
- 電気接続は専門的な電気工事が行う必要があります。
- 室内用
- シャンデリアの重さに注意してください。  
吊りシーリングの場合、接続するには基礎構造と木製プレートを提供してください。

## 4. メンテナンス

- クリスタル：コットン手袋またはマイクロファイバーのクロス  
マウント：柔らかい布  
隙間に入る可能性があるため、研磨剤や刺激的な清掃剤やスプレーを避けてください。



## 5. 組み立て説明書

### フック

プリズムのフックをシャンデリアフレームにあらかじめ取り付けられています。

### 5.2. プリズムを固定します。

フレームの上のボールでプリズムを固定します。  
プリズムの平らな面は、内側に向きます。

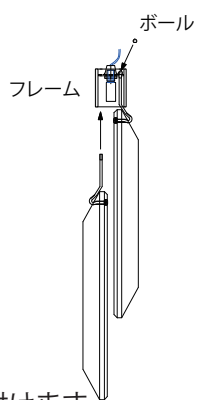

### 5.1. プリズムを取り付けます。

プリズムをフックにかけて、フレームに差し込みます。

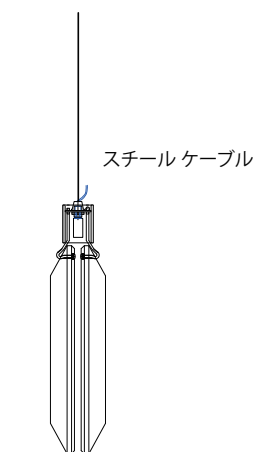

### 5.3. プリズムの調整

すべてのプリズムを水平にしてください。



### シーリングに固定

提供したテンプレートを参考に、ネジでシーリングキャップを天井に固定します。  
十分に強度のある天井に固定してください。

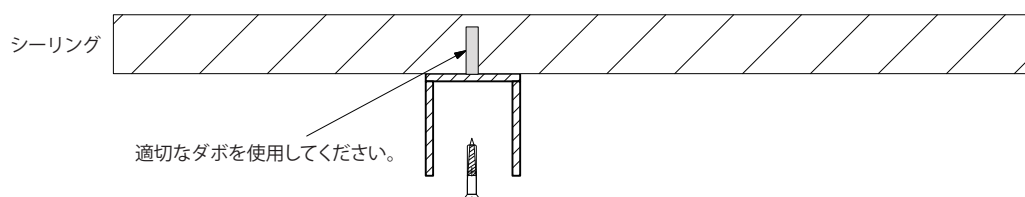

### 5.2. シーリングに固定

適切なダボを使って、反射板をシーリングに固定します。

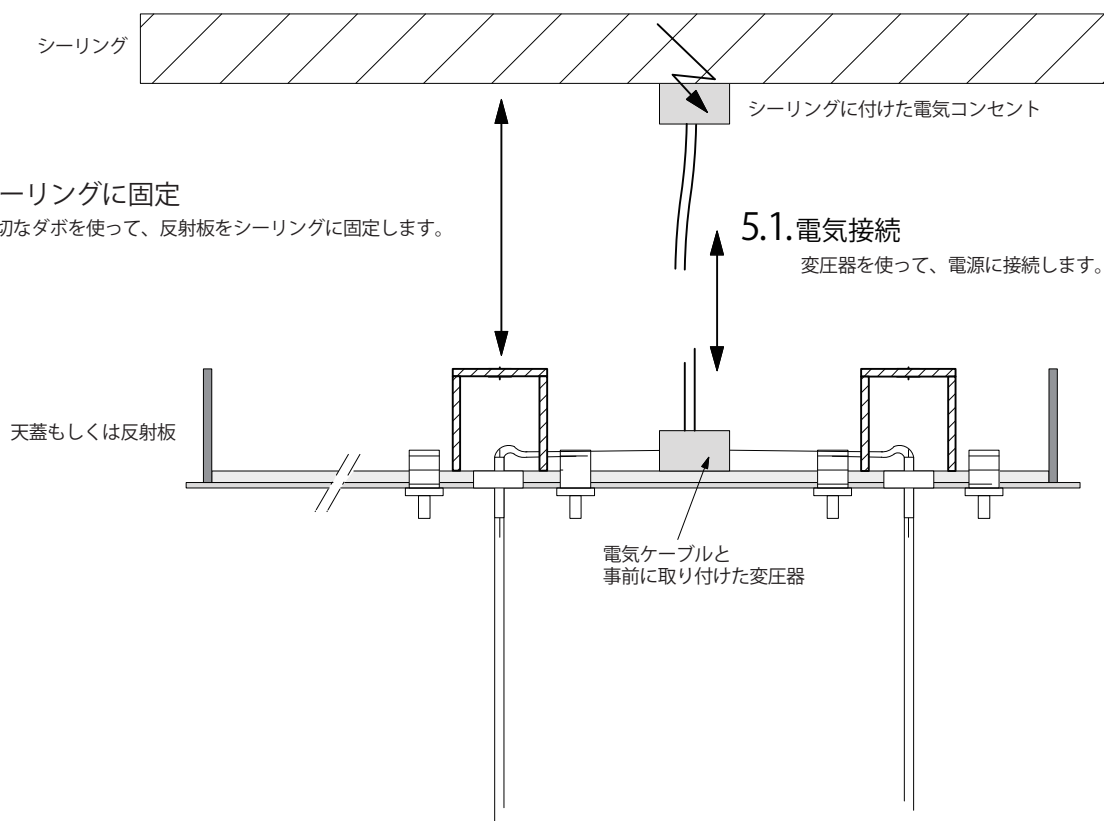

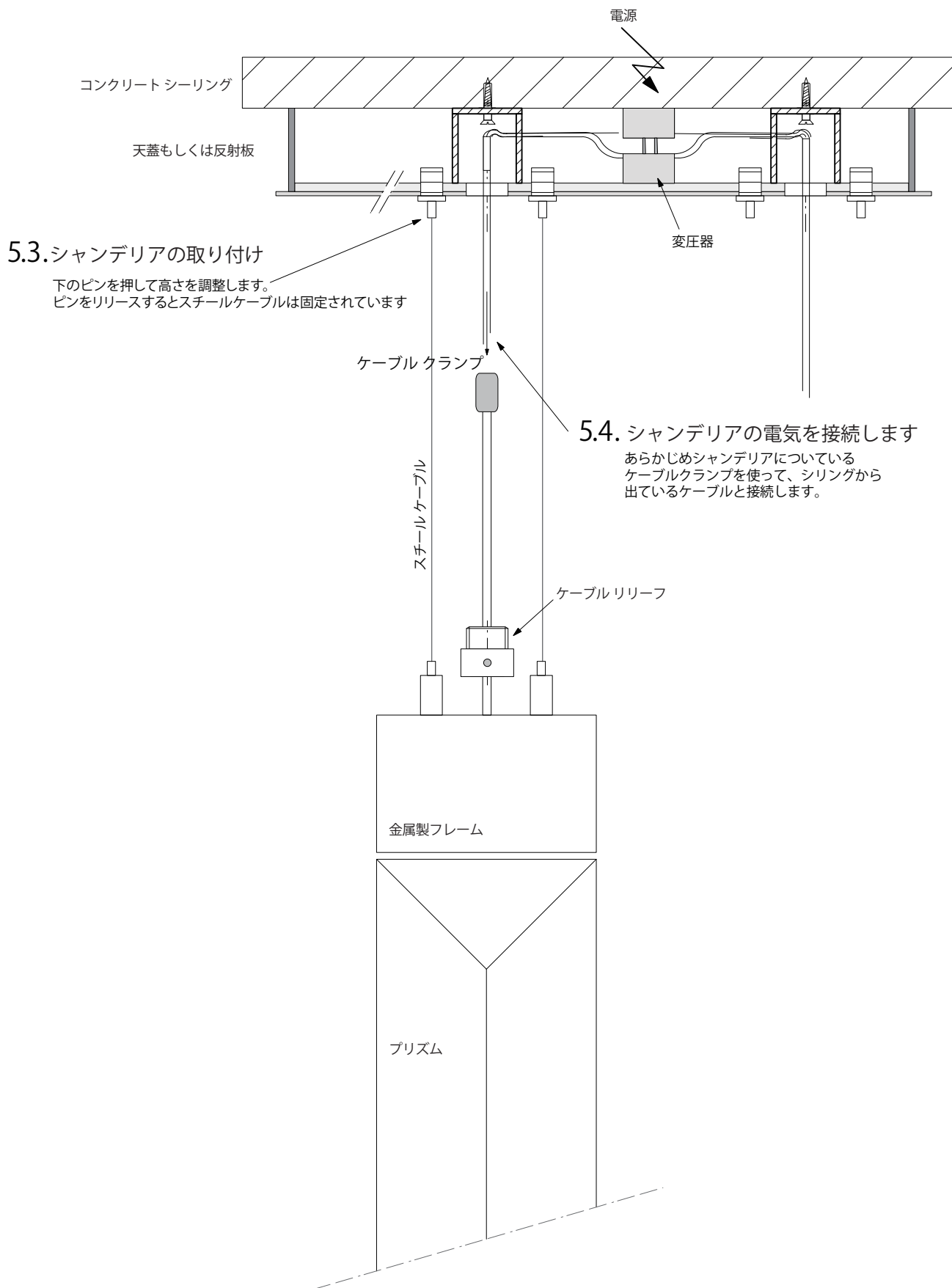

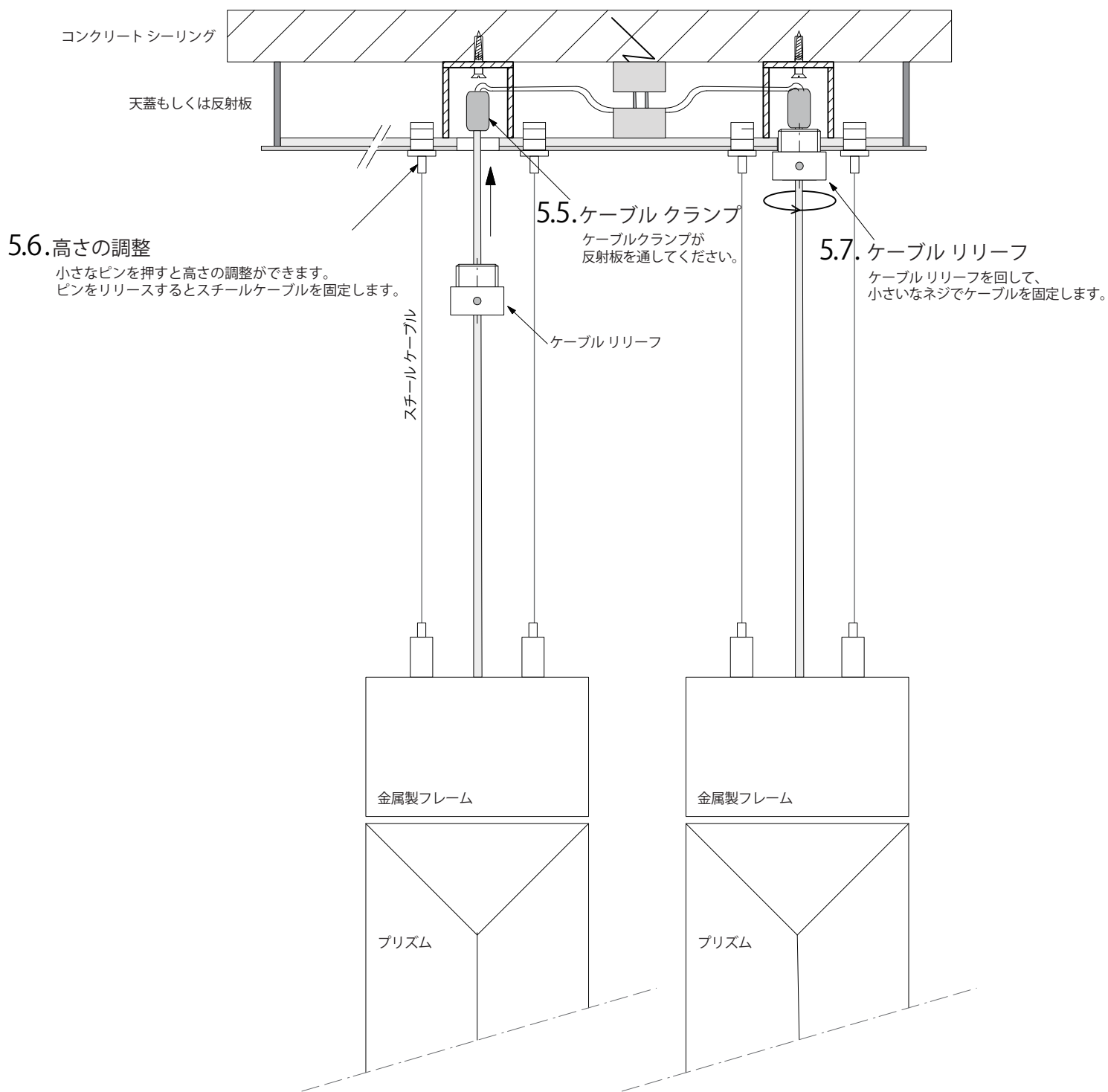

!!! ドロップを調整している間はプリズムを持ってください。  
そうしないと、プリズムが落ちるかも知りません!!!

6. スチールケーブルホルダーの外側に出ているスチールケーブルをカットします/シーリングキャップ

7. コットン手袋を使ってください。綺麗なプリズムをお楽しみください。