

Baccarat



Mille Nuits **2 606 397**

FR

NOTICE DE MONTAGE

EN

INSTALLATION INSTRUCTIONS

FR Données techniques

EN Technical data

Baccarat

MILN
MILN APPL TORCHERE JET

2606397

60W
120-127V ~ 50/60Hz

 - G9 1 x MAX 60W

 IP 20
Ta : 25°C

Manufactured by Baccarat
54120 Baccarat FRANCE

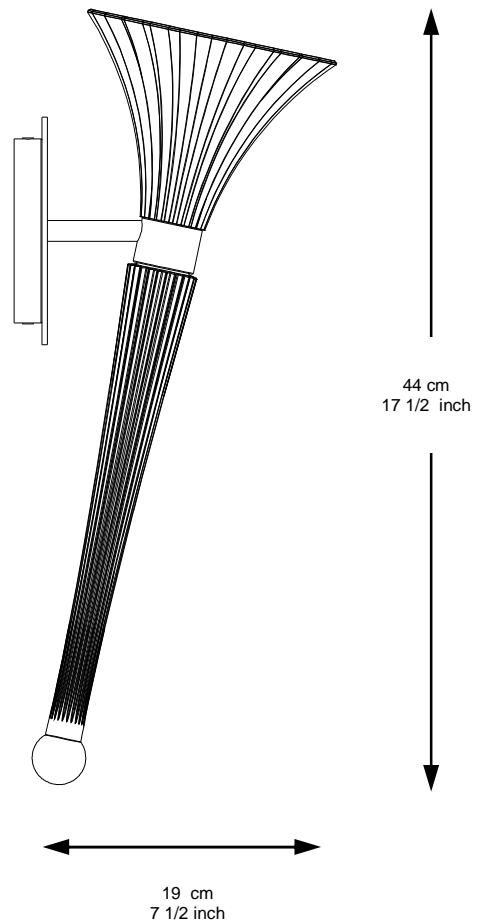

Veillez lire impérativement la totalité de ces instructions et étudier toutes les illustrations avant de commencer l'installation de votre luminaire.

Ce luminaire, de classe II, ne doit pas être relié à la terre. Pour conserver à ce produit toute sa sécurité, la longueur des conducteurs d'alimentation venant du plafond devra impérativement être limitée à 8 cm, de manière à ce qu'ils soient entièrement gainés par le manchon souple incorporé au boîtier de raccordement (s'ils sont plus courts, raccourcir le manchon).

Instructions d'installation :

Si vous avez le moindre doute, consultez un électricien qualifié pour l'installation de votre luminaire.

Évitez de monter le luminaire sur une surface humide. (Par exemple fraîchement repeinte ou plâtrée ; ceci pourrait entraîner une décoloration de la finition de surface).

Respectez les règlements nationaux en vigueur pour les câblages électriques. Vérifiez que le circuit auquel vous voulez raccorder le luminaire a bien été installé et protégé conformément aux consignes nationales d'installation.

Assurez-vous que l'alimentation électrique est coupée. Coupez l'alimentation au niveau du tableau coupe circuit. Une mise hors circuit par commutateur mural ne suffit pas.

Le luminaire est conçu pour un environnement domestique intérieur ordinaire et convient au montage sur des surfaces non combustibles normalement inflammables.

Si vous devez commencer par démonter un ancien luminaire, prenez note des raccordements en place : notez quel conducteur de l'installation électrique de l'immeuble est relié à quelle borne.

Positionnez le luminaire à l'endroit voulu en vérifiant que vous disposez à proximité d'une possibilité de raccordement à l'électricité de l'immeuble.

Déterminez les éléments de fixation appropriés en fonction de la construction de votre mur et du poids du luminaire.

Préparez le mur en marquant et en perçant les trous de fixation de la pièce d'attache.

Suivez ensuite tous les schémas de montage et les instructions complémentaires aux schémas.

Conservez cette notice afin de pouvoir vous y référer à l'avenir.

Always read the instructions thoroughly and examine all sketches therein before assembling and fastening this lighting fitting.

This class II light fitting must not be earthed. To guarantee the safety of this product, the power supply wires protruding from the wall must not exceed 8 cm in order to ensure they are totally covered by the flexible sleeves included in the connection box (if they are shorter, cut the sleeves to length).

Installation instructions:

When in doubt, have a qualified electrician install your light fitting for you.

Do not fasten this light fitting to a damp wall (e.g. freshly painted or plastered as this could result in decolouration of the surface finish).

Respect all applicable national electrical safety regulations. Ensure the circuit in which your light fitting is to be connected has been correctly run and is protected in compliance with valid national installation standards.

Ensure the electrical power supply has been isolated. Isolate the circuit at the fuse-board. Switching off the light switch is not sufficient.

This light fitting has been designed for indoor use in a normal domestic environment and is suitable for installation on non-combustible and generally flameproof surfaces

If you must first remove an existing light fitting, check the domestic circuit wire connections on the old connection plate and note which conductor is connected to each terminal.

Place the light fitting in the required position and ensure it is close enough to connect up to the domestic power circuit.

Select the appropriate means of securing depending on the type of wall and weight of the lighting element fastened.

Prepare the wall by marking and drilling the holes in accordance with the oblong holes in bracket.

Then following all additional assembly and installation instructions to the drawings.

Keep these instructions in case they are needed in the future.

FR Contenu du colis

EN Contents of the package

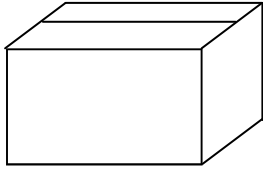

X1

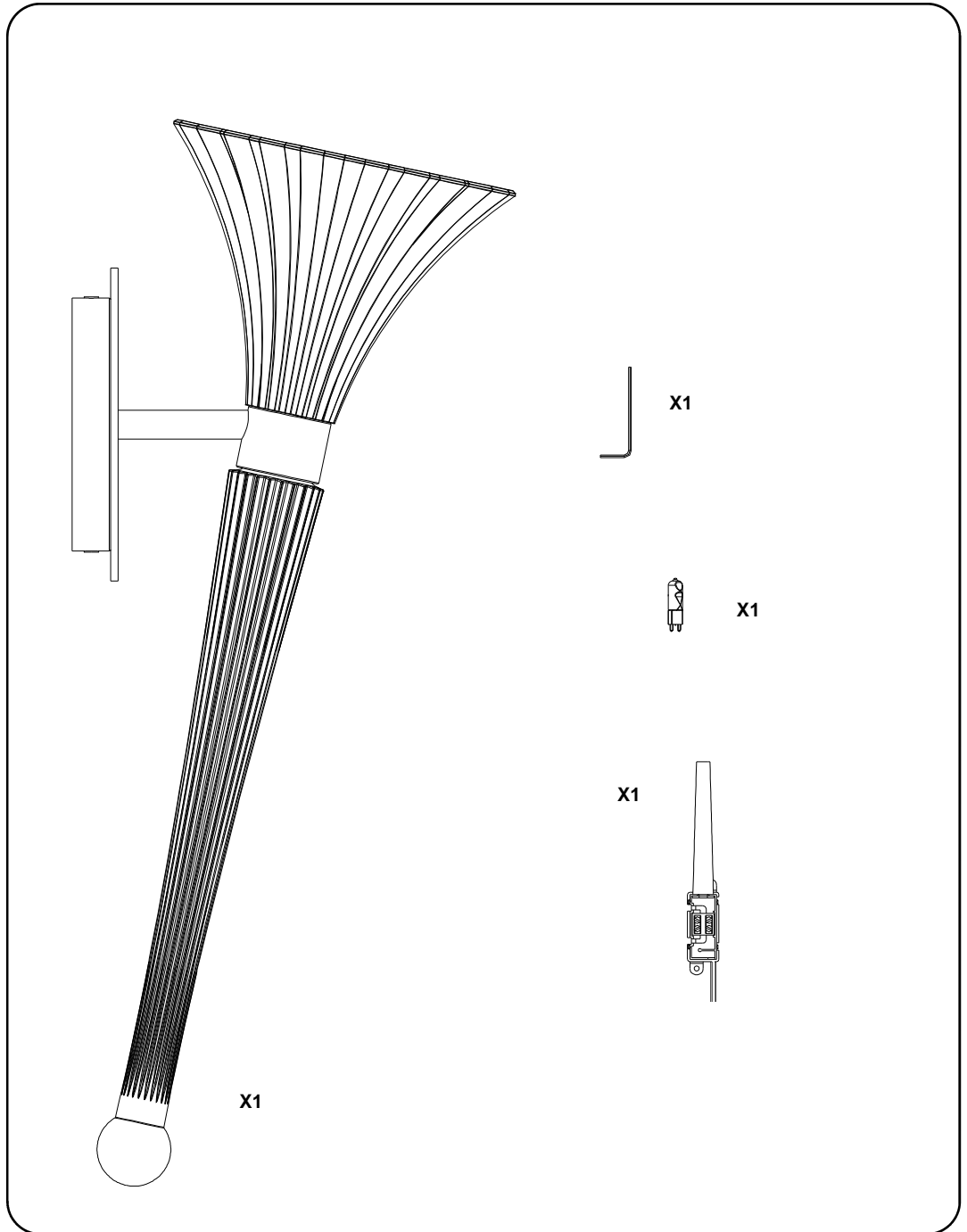

FR Instructions de montage

EN Installation instructions

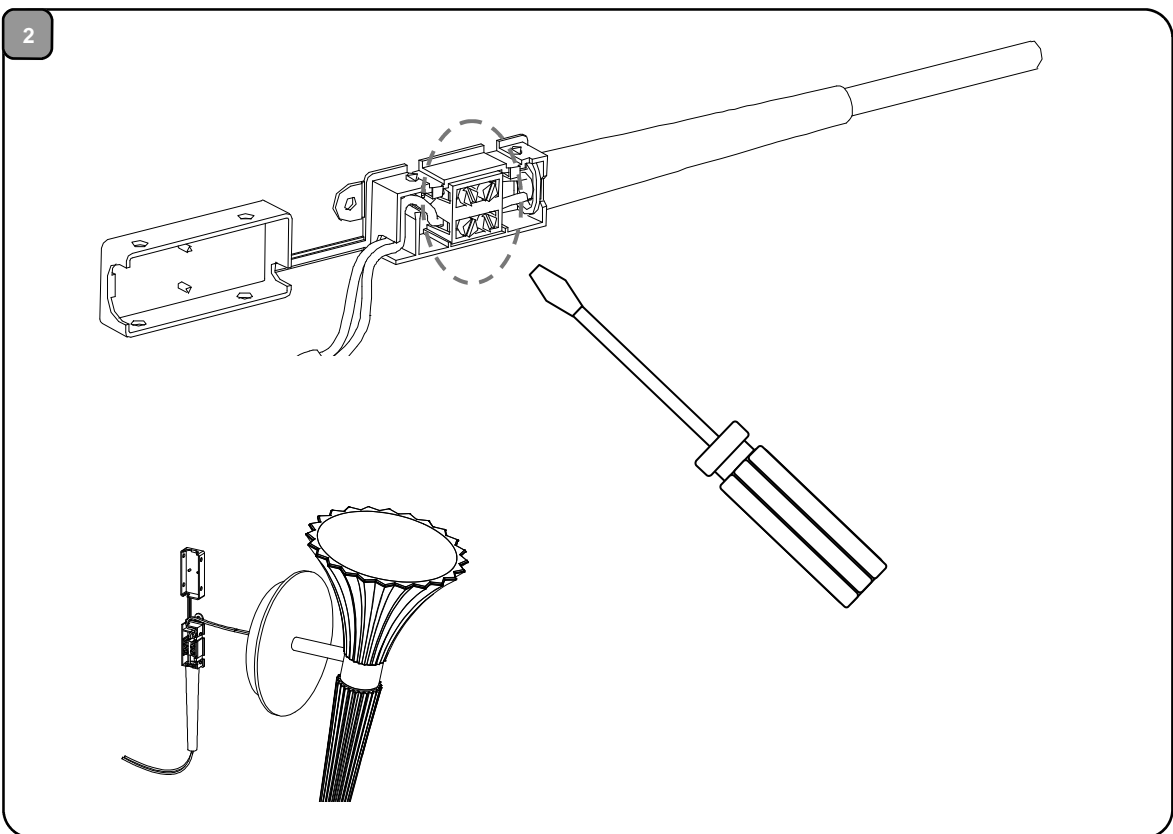
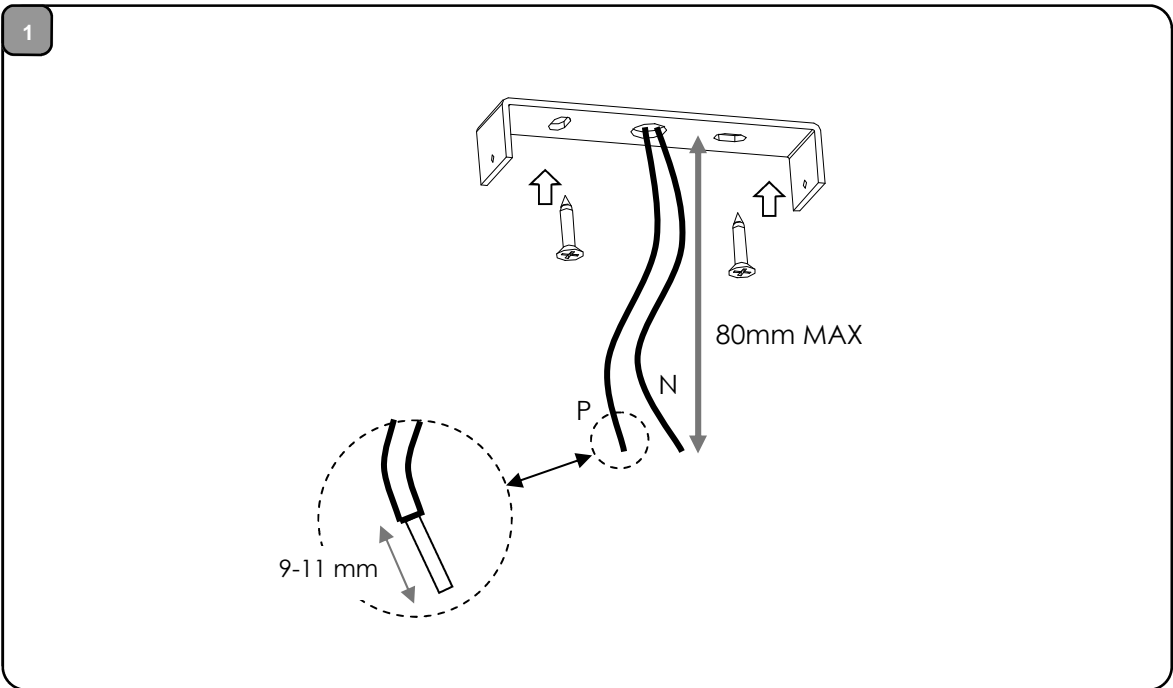
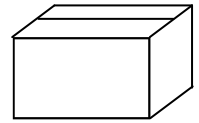

FR Instructions de montage

EN Installation instructions

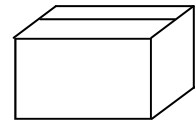

3

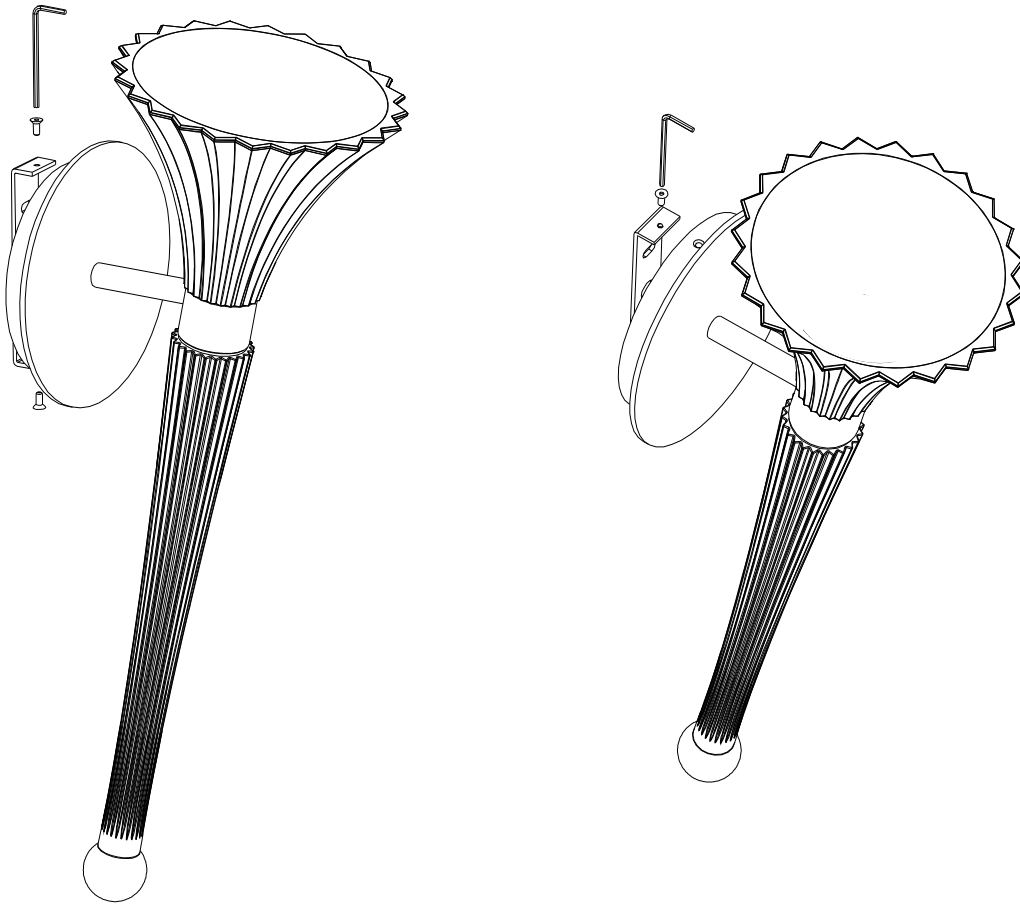

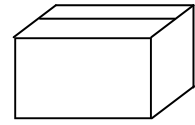

4

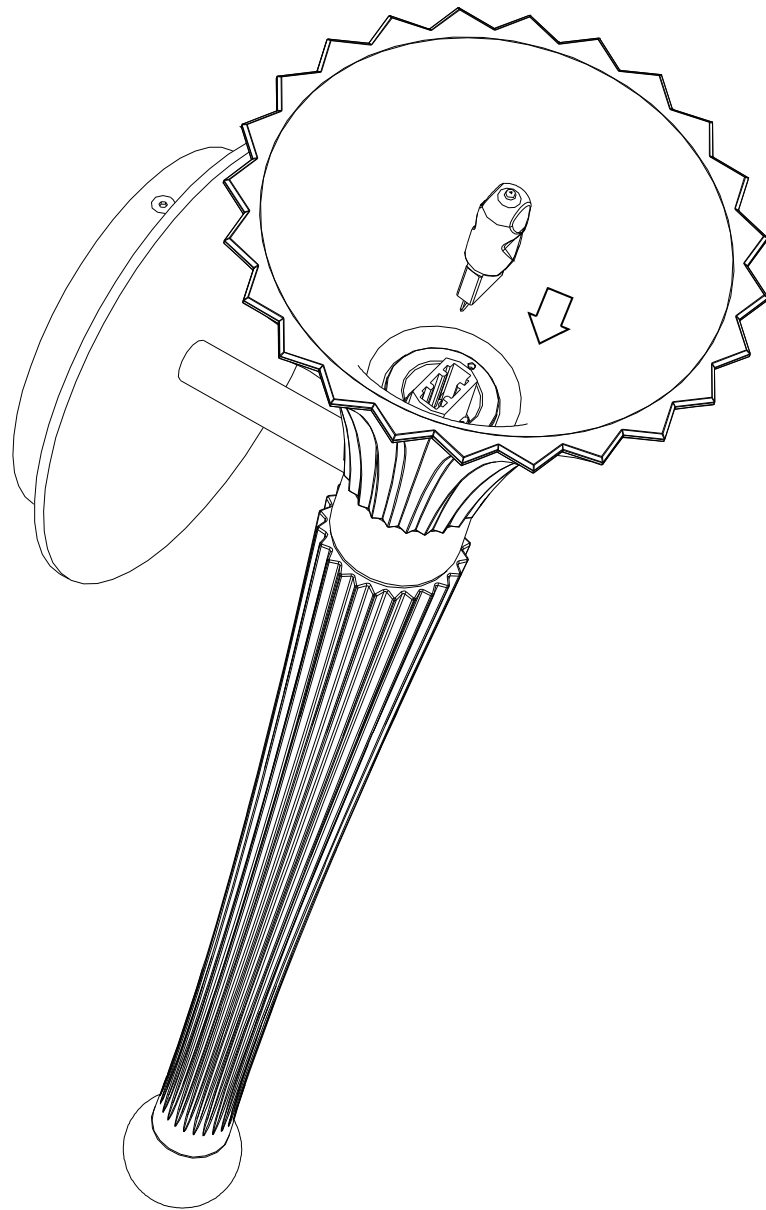

FR

Recommandations

EN

Recommendations

FR

- Un cristal peut parfois réfléchir les rayons du soleil causant des brûlures sur les murs ou sur les meubles placés à proximité. Évitez donc impérativement toute exposition au soleil.
- Il est recommandé de remplacer de façon immédiate les lampes hors-service au cours du temps.
- Mettez hors-circuit avant de remplacer une ampoule.
- Il est conseillé de manipuler avec précaution le luminaire.
- Il est préférable de nettoyer le luminaire avec un tissu doux, propre, non pelucheux afin de ne pas l'abîmer.
- N'utilisez en aucun cas de solvants pour l'entretien.
- Évitez les chocs thermiques.
- Un objet endommagé peut occasionner des risques de coupures.

Conservez cette notice afin de pouvoir vous y référer à l'avenir.

EN

- A crystal can sometimes reflect the sun's rays, burning walls or nearby furniture. It is therefore important to avoid exposure to sunlight.
- It is recommended to replace broken bulbs immediately.
- Switch the light off before replacing a bulb.
- It is recommended to handle the light fitting with care.
- It is preferable to clean the light fitting with a soft, clean, lint-free cloth, to avoid damaging it.
- Never use solvents to clean it.
- Avoid sudden changes of temperature.
- A damaged object may risk injury when handling it.

Keep this instruction booklet for future reference.

FR

Service après-vente

EN

After-Sales Service

2 001 683

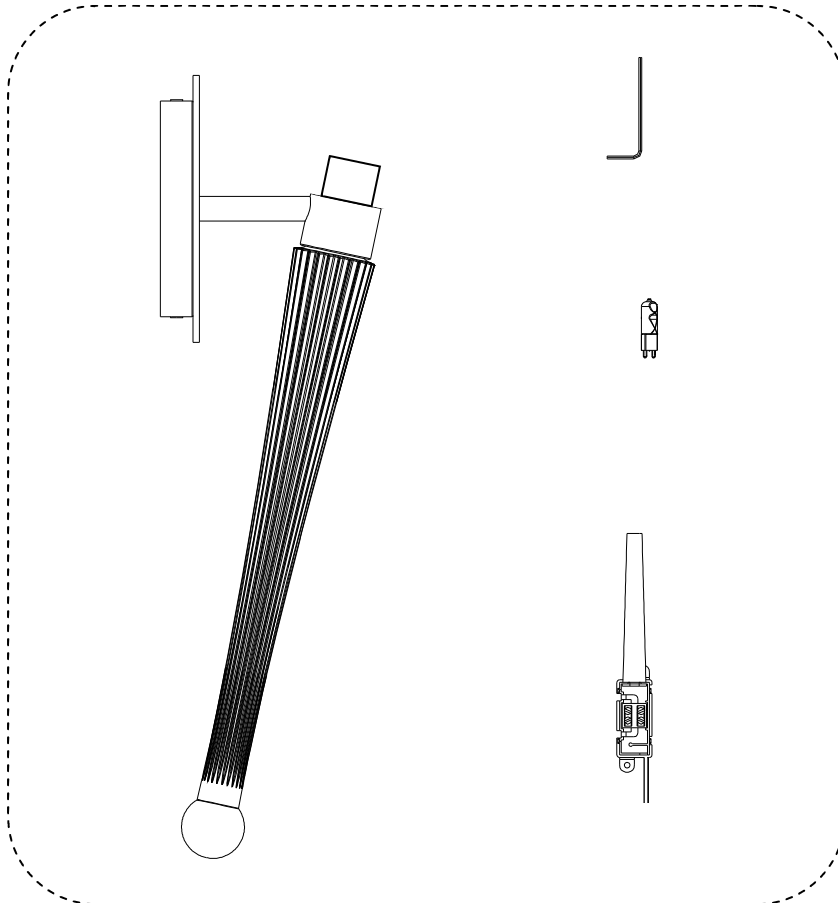
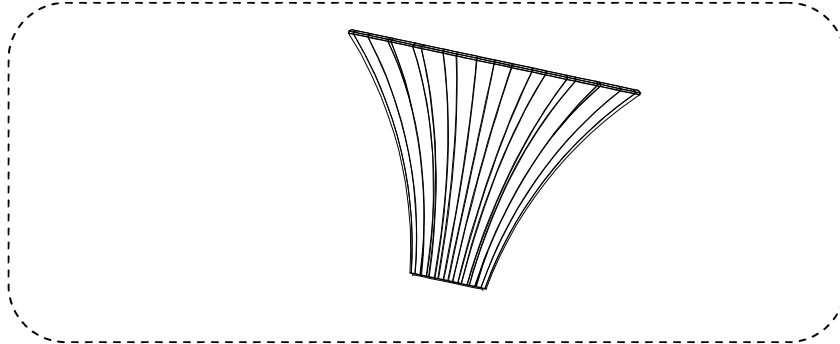

2 607 919

FR

Pour toute demande, veuillez contacter votre revendeur.

Pour toute commande, merci de lui spécifier le N° de Série et le chiffre correspondant à la pièce concernée.

EN

If you have any questions, please contact your dealer.

For orders, please give the Serial N° and reference of the part concerned.

Baccarat

11, place des Etats Unis
75116 PARIS
Tél : +33 (0) 1 40 22 11 00
www.baccarat.com

NOT00268-SO-A-1